

BUENOS AIRES, 1 de Junio de 2005

Señores

Unidad de Cambio Climático

Secretaría de Ambiente y Desarrollo Sustentable

Presente

REF.:Presentación de Formulario de Información de Proyecto,

Proyecto . **"Pellets from Argentina"**

**Se incluye presentación del total del proyecto.**

Me dirijo a Uds. a los efectos de solicitar su asistencia en el desarrollo de una Idea de Proyecto para la Reducción de Emisiones de Gases de Efecto Invernadero (GEIs), para el Proyecto de referencia bajo el Mecanismo de Desarrollo Limpio (art. 12 del Protocolo de Kyoto), según lo dispuesto por la Resolución 239/04 de la Secretaria de Ambiente y Desarrollo Sustentable.

Atentamente,

Firma Ing Daniel Weisz

Nombre del proyecto	
Objetivo del proyecto	<i>Generación de energía a partir de deschos de madera y limpieza de bosques</i>
Breve descripción del proyecto y actividades propuestas	- La alternativa consiste en reemplazar la provisión de energía eléctrica por parte de la red mediante la instalación de un equipo propio de generación de energía para la planta. - El sistema consiste en una caldera de mayor tamaño -25tn, 15.300 lbs de presión- en lugar de la de 7 Kg/h. Inicial del proyecto- para la generación de vapor suficiente para mover una turbina asincrónica que producirá los 955 KW que moverán las distintas máquinas de la planta, con una capacidad de 1800 KW.

	<p>Previendo la ampliación de la planta.</p> <ul style="list-style-type: none"> <li>- La caldera será alimentada con <b>residuos de madera y sobrantes de bosques</b> (esto genera actualmente grandes riesgos de incendio de bosques, pues quedan en el suelo en épocas de sequía).</li> <li>- A su vez con la presión de vapor generada se alimentaría un intercambiador de calor que generará la potencia suficiente para suplantar el hogar del horno de secado. Minimizando la posibilidad de incendio en el sector ( el de mayor peligro de la fábrica). Teniendo todavía capacidad de vapor para agua caliente /secado de madera etc.</li> <li>- El sistema se completa con una pequeña planta de tratamiento de agua para la caldera.</li> <li>- Si bien la inversión inicial es adicional a las ya previstas para el desarrollo del proyecto, esta generación la energía eléctrica de la planta, oficina en general y los tableros de control.</li> <li>- Habiendo realizado los estudios de factibilidad del proyecto se advierte una gran diferencia de costos de energía a partir del 6to año, cuando esta instalación estaría repaga y una vida útil de 25 años, co la consecuencia de emisión de CO2 "cero".</li> </ul> <p style="text-align: center;"><u>Inversión (estimado):</u></p> <ul style="list-style-type: none"> <li>- 1.000.000 U\$S x MW, total inicial requerido 2MW con proyección a los 5MW (dependiendo de financiación)</li> </ul>
Tecnología utilizada en el proyecto	La tecnología constituye una práctica no muy utilizada en la zona, se agrega un "lay out" de lo estudiado y propuesto al momento
Categoría en que se encuadra el proyecto	Tabla 1 anexa. Item 1.1.1
Proyecto de pequeña escala	El proyecto es de pequeña escala utilizando la Tabla 2 anexa.

Proponente del Proyecto : <b>Pelletar SA</b>	
(Información de contacto)	

Nombre	Ing Daniel Weisz
Dirección postal	1210
Teléfono / fax	4383 2140
E-mail	pelletar@datamarkets.com.ar
Página web	

Localización del proyecto	Lavalle, Pcia de Corrientes
Fecha de inicio de actividades del proyecto	Estimado comenzar el montaje en Diciembre del 2005.
Tiempo de vida operativa del proyecto	25 años
Etapas actual o fase en que se encuentra el proyecto	Fase de diseño.
Costo estimado del proyecto	Inicial 2U\$S MM
Financiamiento	El proyecto requiere financiamiento adicional Mencionado anteriormente en el costo inicial del proyecto De momento esta en estudio debido a las variaciones en las divisas y costos de materia prima

Reducción de emisiones lograda por proyecto.	<p><i>Describe de que manera las actividades propuestas en el proyecto contribuyen a reducir emisiones de gases de efecto invernadero. Las emisiones de CO2 de los gases de combustión de los elementos de madera que consumirá la generación de energía eléctrica y calórica son considerados "0".</i></p> <p><i>Identifique las fuentes de GEI antes de realizarse el proyecto.</i></p> <p>No existe antecedente pues es un "Startup"</p> <p><i>De que manera el proyecto reduce o elimina las emisiones de GEI en esas fuentes ?</i></p> <p>Se trata de no generar GEIs desde el arranque de la planta</p> <p><i>Por que la reducción de emisiones no hubiera ocurrido en la ausencia del</i></p>
--	--

	<p><i>proyecto ?</i></p> <p>Por el mismo motivo del punto anterior <i>Existen barreras (tecnológicas, culturales, financieras, etc) que impiden que el proyecto se desarrolle en la ausencia del MDL y los CERs ?</i></p> <p>Es una cuestión netamente financiera, si no se logra financiar este proyecto, la planta de elaboración de "Pellets de Madera" no podrá contar desde sus inicios con esta planta de autogeneración, la cual sería muy útil para la ciudad, no solo como de emisión GEI cero, sino que el sobrante de energía que esta produzca se distribuirá a futuras plantas de producción de artículos textiles a instalarse en la misma ciudad. Esto reduciría el consumo de las centrales térmicas actuales con el consecuente ahorro de emisión de GEI.</p>
<p>Impactos positivos y negativos del proyecto en el ámbito social, ambiental y/o económico</p>	<p>Encontramos unicamente resultados positivos en el desarrollo del proyecto, en el ámbito social el de promover el empleo de las personas que se encargan de recolectar los residuos de madera. En el ámbito ambiental el del balanceo de las emisiones de CO2 con la de las de la fotosíntesis en el crecimiento de los árboles que generarán la materia prima a utilizar en el proyecto, y en el ámbito económico el de producir una energía accesible y económica.</p>

Descontando desde ya la atención a nuestra presentación

Saluda a Uds Atentamente

Ing Daniel Weisz  
Pelletar SA  
Presidente

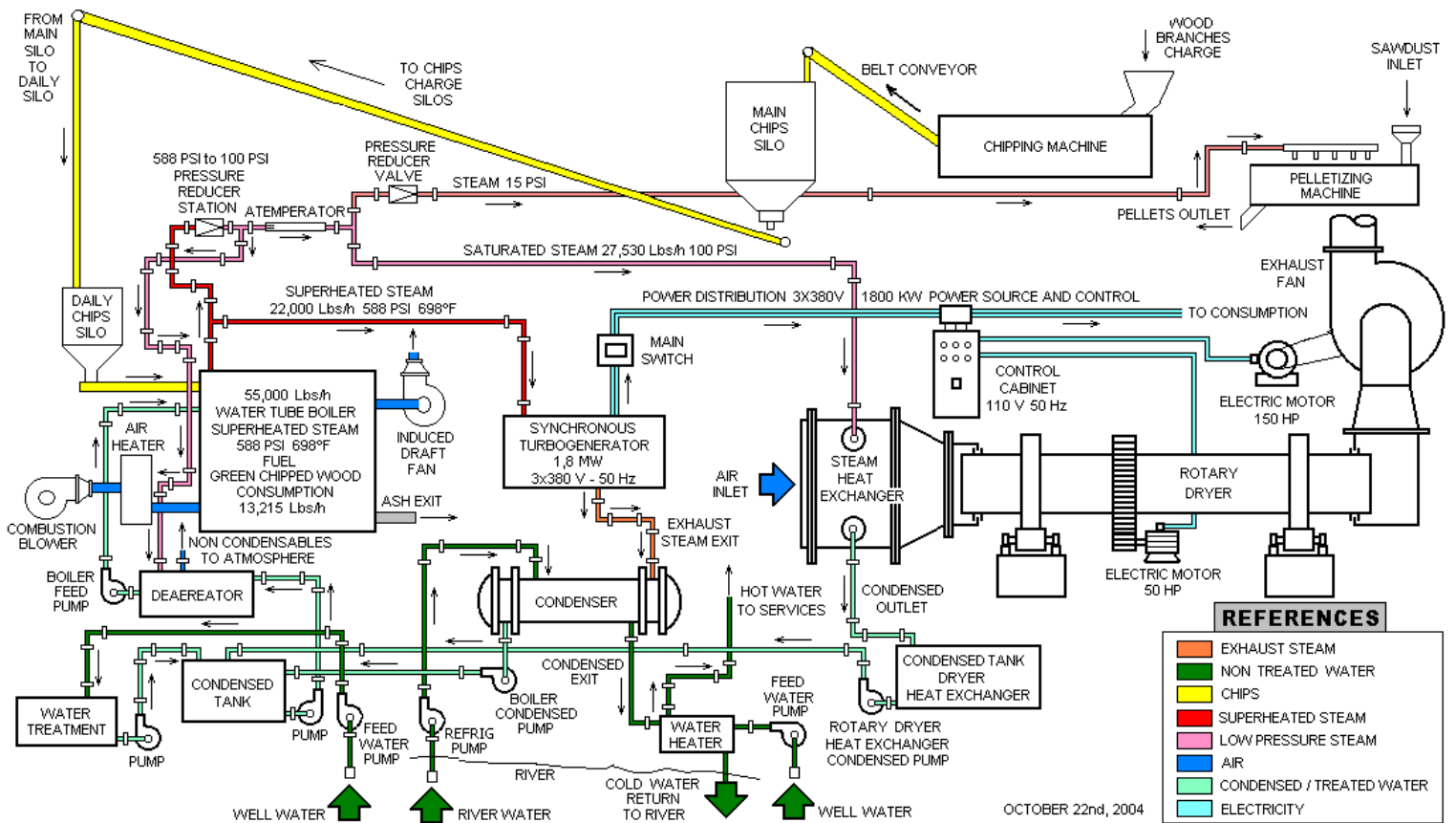

**REFERENCES**

- EXHAUST STEAM
- NON TREATED WATER
- CHIPS
- SUPERHEATED STEAM
- LOW PRESSURE STEAM
- AIR
- CONDENSED / TREATED WATER
- ELECTRICITY

OCTOBER 22nd, 2004